

Atlas Copco



Klaar voor gebruik

Kleine luchtcompressoren die voldoen aan de Stage V-norm

Kleine luchtcompressoren die voldoen aan de Stage V-norm

Voldoet aan Stage V

De introductie van Stage V in kleinere dieselluchtcompressoren heeft een aanzienlijke invloed op het gehele gamma. Stage V-conformiteit verlaagt de CO₂- en NO_x-emissies tot de gespecificeerde niveaus. Naast een lagere uitstoot **neemt de brandstofzuinigheid met 25% toe**, waardoor uw operationele kosten onder controle blijven.

Betreed het digitale tijdperk

Intelligente regelaars vergemakkelijken de werking, verhogen de benuttingsgraad en verhogen de energie-efficiëntie. Al deze compressorgegevens zijn ook op afstand toegankelijk via Fleetlink. Alle compressoren met elektronische motoren (meer dan 19 kW) hebben een geïntegreerde regelaar: de gebruiksvriendelijke Xc1004 of de geavanceerde Xc2003. De laatste maakt ook PACE- en ECO-Mode-functies mogelijk om het **gebruik** en de **energiebesparing** tijdens inactieve situaties te verhogen.

De twee gereedschappen met het beste rendement op uw investering

Eén compressor van 3 m³/min drijft 2 handgereedschappen aan. Met slechts 1 compressor die u hoeft aan te schaffen, te transporteren, met brandstof te vullen en te onderhouden, profiteert u van een sneller rendement op uw investering. Dankzij ons beroemde compressorelement konden we een **3m³/min-compressor bouwen met een motor van minder dan 19 kW**, en dus zonder uitlaatgasbehandelingsysteem. Voor nog meer flexibiliteit op uw werkterrein kunt u een **optionele ingebouwde generatortoevoegen**.

Kenmerkende betrouwbaarheid

Alle standaardmodellen van minder dan 750 kg voor **eenvoudig transport** zonder een speciaal rijbewijs, PE-bescherming voor een grotere betrouwbaarheid en hogere restwaarde, service binnen een uur voor een verhoogde inzetbaarheid. Geen van deze bekende en gewaardeerde voordelen van de 8-serie is opgeofferd met de introductie van Stage V.

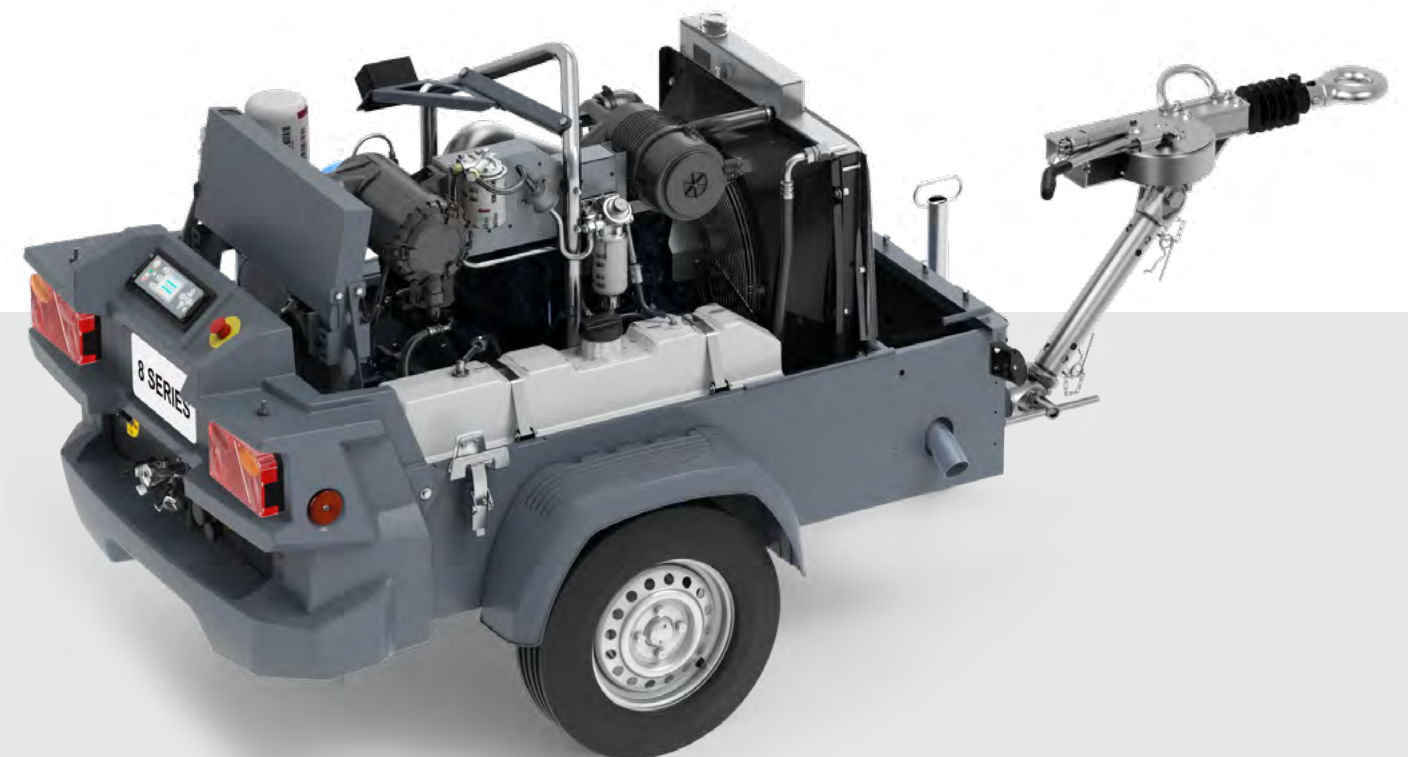

Kenmerken en voordelen



PE-kap en achterplaat

De kap en bumper die volledig van PE zijn beschermen uw investering. Ongeacht de omstandigheden op locatie of tijdens transport, het PE-materiaal blijft in perfecte staat en verhoogt de wederverkoopwaarde van uw bedrijfsmiddel.



Xc2003-regelaar met PACE en ECO-modus

- Verkrijg volledige controle over uw compressor. De gebruiksvriendelijke interface van de Xc2003-regelaar maakt eenvoudige bediening van uw compressor mogelijk, maar ontsluit ook enkele krachtige functies.
- De geïntegreerde PACE-module (Pressure Adjusted through Cognitive Electronics) vergroot de veelzijdigheid van uw compressor. In slechts 3 eenvoudige stappen stelt u het drukniveau van uw compressor af op uw behoeften. Uw benuttingsgraad wordt verhoogd omdat één compressor met PACE ingezet kan worden voor meerdere toepassingen; van spuiten en handgereedschap aandrijven, tot betonspuiten.
- De meeste compressoren draaien meerdere keren per dag stationair: voor het verwisselen van gereedschap, pauzes van operators. Eerst gingen deze compressoren in de ontlastmodus, waardoor ze onder druk werden gehouden totdat het gebruik weer werd hervat. Met de ECO-modus gaat de compressor in deze situaties naar een onbelasts modus, waardoor 50% energie wordt bespaard. En wanneer de luchtbehoefte terugkeert, wordt uw compressor automatisch opnieuw gestart.
- Ongeacht de omstandigheden is de betrouwbaarheid van de Xc2003-regelaar gegarandeerd dankzij de beschermingsklasse IP65 tegen stof en water.

(De Xc2003-regelaar is beschikbaar op bepaalde modellen)



110% lekvrij frame

Ongeacht de omstandigheden kan uw compressor 110% van alle vloeistoffen bevatten die tijdens het proces worden gebruikt. Als gevolg hiervan is er geen gevaar het milieu te vervuilen als er vloeistof wordt gemorst. Het onderhoud is efficiënt dankzij de gecentraliseerde aftappen.



Opschroefbare filters

Dankzij de opschroefbare filters van Atlas Copco kan het onderhoud in minder dan een uur worden voltooid zonder dat er speciaal gereedschap nodig is.



Hijsbalk

De hijsbalk is gecertificeerd om 4 maal het gewicht van de compressor te heffen.

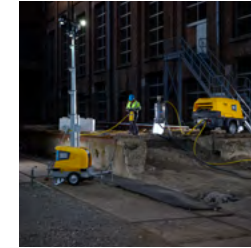

Geïntegreerde generator

Er is geen noodzaak om een generator aan te voeren voor kleine stroombehoeften op locatie. Of u nu een cabine moet verlichten, elektrisch gereedschap of een lichtmast moet bekrachtigen, de geïntegreerde generator verhoogt de efficiëntie van uw compressor op locatie.

(beschikbaar op bepaalde modellen)

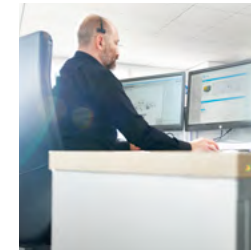

Fleetlink

- Bewaking op afstand, altijd en overal.
- Alle gegevens die beschikbaar zijn op uw regelaar kunnen op afstand worden bekeken.
- Vergroot het zicht op uw apparatuur voor nauwkeurigere, snellere en slimmere zakelijke beslissingen.
- Maximaliseer de productiviteit van het machinepark en ontdek mogelijkheden voor optimalisatie en besparingen.
- Gebruik het FleetLink Dashboard van Atlas Copco of integreer machineparkgegevens naadloos in software van derden via API.

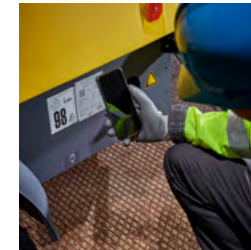

QR-code

- Scan de unieke QR-code om toegang te krijgen tot een schat aan informatie, gespecificeerd voor die specifieke eenheid: speciale onderdelenlijsten, instructies, snelle onderhoudstips en video's, certificaten.
- Download de Power-app van Atlas Copco voor eenvoudige toegang.



C3-gecertificeerd anticorrosieframe

Het verstevigde frame uit één plaat is beschermd met 3 lagen anticorrosielak.

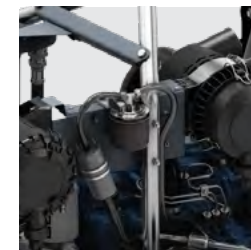

Anti-airlocksysteem

Belt u de servicetechnicus omdat uw machine droog loopt? Dat is iets uit het verleden. Dankzij het anti-airlocksysteem kan de 8-serie zichzelf ontlichten en lucht uit de brandstofleidingen verwijderen.

Technische gegevens

Technische gegevens	Waarde	XAS 38	XAS 48	XAS 48-7 G	XAS 58-7	XAS 58-7 G	XAS 48-7 G	XAS 68-10	XAS 68-7 G	XAS 68-12 PACE	XAS 88-7	XAS 88-7 G	XAS 88-10 PACE
Nominale effectieve werkdruk	bar (g)	7	7	7	7	7	7	10.3	7	5 - 12	7	7	5 - 10.3
	psi (g)	100	100	100	100	100	100	150	100	73 - 175	100	100	73 - 150
Feitelijke luchtopbrengst (geen nakoeler)	m³/min	2	2.5	2.5	3	3	2.5	3.5	3.5	3.5 - 3.25	5	5	5 - 3.5
	l/s	33	42	42	50	50	42	58.9	58.7	58.6 - 54.4	82	82	82 - 56.3
	cfm	70	89	89	106	106	89	125	125	125 - 115	174	174	174 - 120
Max. geluidsvermogensniveau (Lw @2000/14/EG)	dB(A)	97	98	98	95	95	98	98	98	98	98	98	98
Max. geluidsdruk niveau op 10 m (Lp)	dB(A)	69	70	70	67	67	70	70	70	70	70	70	70
Max. omgevingstemperatuur met/zonder nakoeler (op zeeniveau)	°C	45 / 50	45 / 50	45 / 50	45 / 50	45 / 50	45 / 50	45 / 50	45 / 50	45 / 50	45 / 50	45 / 50	45 / 50
Min. omgevingstemperatuur met/zonder koude start	°C	-20 / -10	-20 / -10	-20 / -10	-20 / -10	-20 / -10	-20 / -10	-20 / -10	-20 / -10	-20 / -10	-20 / -10	-20 / -10	-20 / -10
Dynamo													
Dynamovermogen	kVA			6 or 6.5		6 or 6.5	12		6 or 6.5 or 12			6.5 or 9	
Uitgangsspanning dynamo	V			230/400 or 110		230/400 or 110	230/400		230/400 or 110			110 or 230/400	
Motor													
Merk motor		Kubota	Kubota	Kubota	Kubota	Kubota	Kubota	Kubota	Kubota	Kubota	Kubota	Kubota	Kubota
Motortype		D722	D902	D902	D1105	D1105	V1505-CR-T	V1505-CR-T	V1505-CR-T	V1505-CR-T	V1505-CR-T	V1505-CR-T	V1505-CR-T
Emissienorm		EU Stage V	EU Stage V	EU Stage V	EU Stage V	EU Stage V	EU Stage V	EU Stage V	EU Stage V	EU Stage V	EU Stage V	EU Stage V	EU Stage V
Motorvermogen bij vollast-motortoerental	kW	14.9	18.5	18.5	18.5	18.5	33	33	33	33	33	33	33
Aantal cilinders		3	3	3	3	3	4	4	4	4	4	4	4
Vollast/nominaal toerental	omw/min	3400	3400	3400	3000	3000	3000	3000	3000	3000	3000	3000	3000
Ontlastsnelheid	omw/min	2000	2000	1850	2400	2400	1800	1800	1800	1800	1800	1800	1800
Inhoud van het oliecarter	l	3.8	3.8	3.8	4.5	4.5	5.5	5.5	5.5	5.5	5.5	5.5	5.5
Afmetingen													
Box (lengte x breedte x hoogte)	mm	1570 x 1060 x 990	1570 x 1060 x 990	1940 x 1180 x 1150	1940 x 1180 x 1150	1940 x 1180 x 1150	1940 x 1180 x 1150	1940 x 1180 x 1150	1940 x 1180 x 1150	1940 x 1180 x 1150	1940 x 1180 x 1150	1940 x 1180 x 1150	1940 x 1180 x 1150
Gewicht van de box	kg	440	440	650	650	650	650	650	650	650	650	650	650
Onderstel (lengte x breedte x hoogte)	mm	1960 x 1230 x 1250	1960 x 1230 x 1250	2290 x 1350 x 1400	2290 x 1350 x 1400	2290 x 1350 x 1400	2290 x 1350 x 1400	2290 x 1350 x 1400	2290 x 1350 x 1400	2290 x 1350 x 1400	2290 x 1350 x 1400	2290 x 1350 x 1400	2290 x 1350 x 1400
Gewicht onderstel	kg	500	500	749	749	749	850	749	850	749	749	850	749

Standaardkenmerken

- PE-kap en -achterplaat
- 110% vloeistofdicht frame
- Opschroefbare filters
- C3-gecertificeerd anticorrosieframe
- Anti-airlocksysteem
- Beveiligingssysteem startmotor
- Digitale regelaar Xc1004 (op XAS 68-10 en XAS 88-7)
- Digitale regelaar Xc2003 (op XAS 48-7G, XAS 68-7 G, XAS 68-12 PACE, XAS 88-7 G en XAS 88-10 PACE)
- Blokkeerschakelaar van de regelaar

Opties

- Ingebouwde generator
- Gereedschapskist
- Koude start
- Nakoeler + waterafscheider (+ optionele luchtverwarmer, omloopklep, terugslagklep)
- Smeertoestel
- Fleetlink

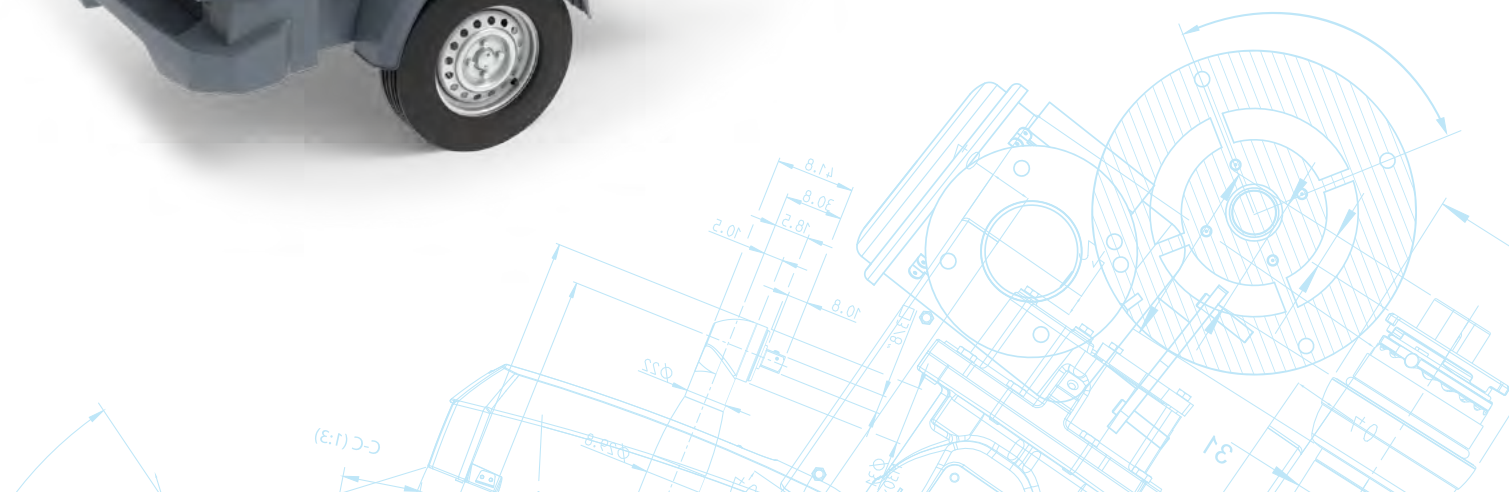

Aanbod Power Technique-oplossingen

De business area Power Technique van Atlas Copco hanteert een vooruitstrevende filosofie. Voor ons draait het creëren van klantwaarde om het anticiperen op en overtreffen van uw toekomstige behoeften, zonder dat dit ten koste gaat van onze milieuprincipes. Vooruitkijken en voorop blijven lopen is de enige manier waarop we ervoor kunnen zorgen dat we uw partner voor de lange termijn zijn.

Luchtcompressoren

Klaar voor gebruik



- 1-5 m³/min
- 7-12 bar

Veelzijdigheid



- 5,5-22 m³/min
- 7-20 bar

*Diesel- en elektrische opties beschikbaar

Productiviteitspartner



- 19-116 m³/min
- 10-345 bar

Handgereedschap

Persluchtgereedschap



- Breekhamers (2,5 - 40 kg)
- Steenboormachines (5 - 25 kg)
- Steenboormachines voor ondergronds boren
- Extra luchtgereedschap

Hydraulisch gereedschap



- Breekhamers (11 - 40 kg)
- Extra hydraulisch gereedschap
- Powerpacks

Door benzinemotor aangedreven gereedschap



- Breekhamers en ballaststampers (25 kg)
- Steenboormachines (23 kg)

Generatoren



- Draagbaar
- Mobiel
- Industrieel

*Meerdere configuraties mogelijk om stroom te leveren voor toepassingen van elk formaat

Lichtmasten



- LED en MH diesel
- LED elektrisch
- LED op accu

Ontwateringspompen



- Onderdompelbaar
- Oppervlak
- Klein, draagbaar

*Diesel- en elektrische opties beschikbaar

Foto's en illustraties in dit document kunnen producten weergeven met optionele en/of extra componenten die niet zijn inbegrepen in de standaardversie van het product en daarom niet zijn opgenomen in de aankoop van een dergelijk product, tenzij de klant specifiek dergelijke optionele/extra componenten aanschaft. Wij behouden ons het recht voor om de specificaties en het ontwerp van de in deze literatuur beschreven producten zonder voorafgaande kennisgeving te wijzigen. Niet alle producten zijn op alle markten verkrijgbaar.